

Do poprawnego montażu niezbędna jest pewna wiedza z zakresu elektrotechniki samochodowej, dlatego też w przypadku zupełnego braku znajomości tych zagadnień, warto zwrócić się do kompetentnej osoby. Montaż wraz z podłączeniem zajmuje 1 godz.

Wszystkie wyprowadzenia są opisane bezpośrednio na obudowie urządzenia (naklejka na spodzie obudowy urządzenia).

Seria wyłącznie do sprzedaży w serwisie Allegro. W razie problemów kontaktuj się z producentem poprzez wspomniany serwis internetowy. Dodatkowe informacje pod adresem: www.dcss.sileman.net.pl

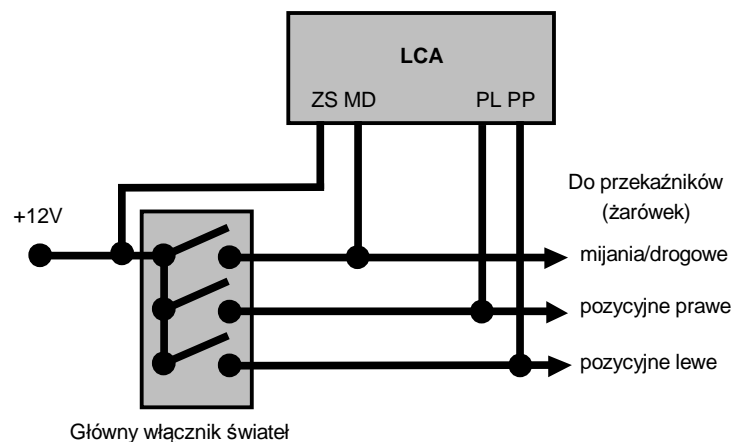

Rys. Ogólna zasada podłączenia LCA do instalacji oświetleniowej pojazdu

Dane techniczne:

Zasilanie:	12 V
Pobór prądu (włączony):	150 mA
Pobór prądu (czuwanie):	0 mA
Obciążalność przekaźnika:	2 x 20 A
Moc przekaźnika:	2 x 280 W
Temperatura pracy (otoczenie):	-40 +80 °C
Żywotność styków przekaźnika:	10 ⁷ przełączeń

Oznaczenia wyprowadzeń:

ZS	zasilanie świateł (3x10 A)
MD	mijania/drogowe (2x10 A)
PZ	pozycyjne (2x3 A)
SD	inne (2x2 A)
Vcc	zasilanie urządzenia
GDN	masa urządzenia
S	sterowanie z alternatora

AUTOMATYCZNY WŁĄCZNIK ŚWIATEŁ POJAZDU

LCA 2220

INSTRUKCJA MONTAŻU



Zasada działania

Urządzenie zasilane jest napięciem +12V z wyprowadzenia stacyjki samochodu, w taki sposób, że jego zasilanie zostaje włączone równocześnie z włączeniem zapłonu. Sygnał sterujący włączaniem urządzenia pobierany jest z wyprowadzenia regulatora napięcia (lub kontrolki ładowania). Po włączeniu zapłonu urządzenie zostaje podłączone do zasilania i znajduje się w stanie oczekiwania. Po uruchomieniu silnika pracujący alternator podaje napięcie +12V na wyprowadzenie sterujące urządzeniem, co powoduje uruchomienie automatu i włączenie świateł. Urządzenie przechodzi jednocześnie w stan samopotrzymania (pamięć włączenia) i nie reaguje już na sygnał linii sterującej, pozostając aktywne aż do wyłączenia zapłonu. Po wyłączeniu zapłonu urządzenie wyłącza światła.

Światła pojazdu zostają, więc włączone automatycznie po uruchomieniu silnika, gdy instalację zasila alternator. Funkcja ta odciąża i oszczędza akumulator. Natomiast funkcja samopotrzymania zabezpiecza przed zgaśnięciem świateł w czasie jazdy, w przypadku zapalenia kontrolki ładowania (np. przy zerwaniu paska, zgaśnięciu silnika, itp.)

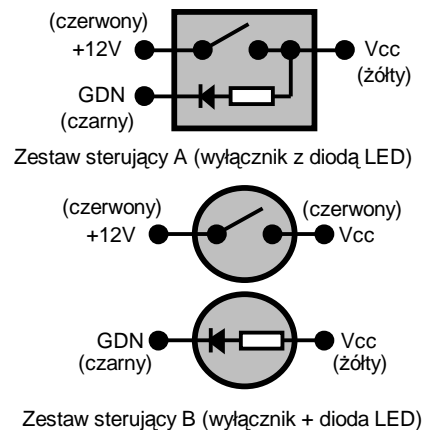
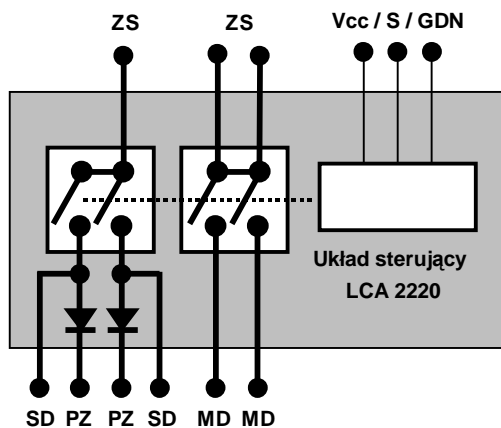

Rys. Schemat wewnętrzny LCA 2220 i wyprowadzenia zestawu sterującego

Podłączenie do instalacji samochodu

Zasilanie i sterowanie urządzenia podłącza się do instalacji za pomocą 3 przewodów (Vcc, GDN i S). Zasilanie Vcc należy podłączyć do wyprowadzenia ze stacyjki tak, aby urządzenie zasilane było tylko przy włączonym zapłonie, GDN to połączenie z masą pojazdu, natomiast wejście sterujące S należy podłączyć do przewodu zasilającego żarówkę kontrolki ładowania, od strony alternatora (regulatora napięcia). Przewód ten można łatwo zidentyfikować przy pomocy woltomierza, sprawdzając, na którym z wyprowadzeń pojawia się napięcie +12V względem masy, po uruchomieniu silnika.

Podłączenie akcesoriów

Wyłącznik (W) oraz dioda sygnalizująca (LED) znajdujące się w komplecie są opcjonalne, w przypadku ich montażu, wyłącznik należy umieścić szeregowo na linii Vcc zasilającej urządzenie, a diodę wpiąć pomiędzy zasilanie urządzenia a masę, zgodnie z poniższym schematem.

Podłączenie wyprowadzeń mocy

Wejścia ZS (podwójne przewody 1mm²) doprowadzają do urządzenia napięcie zasilające sekcje i należy podłączyć je do przewodu +12V zasilającego światła, doprowadzonego do głównego wyłącznika świateł (lub bezpośrednio do akumulatora).

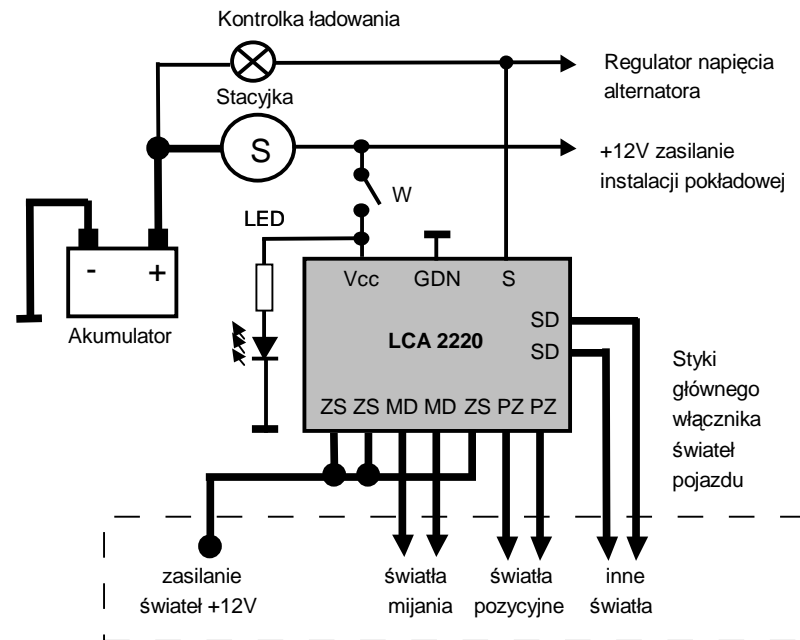

Rys. Schemat podłączenia LCA 2220 do instalacji samochodu

Wyjścia MD mają sumaryczne obciążenie 20A i służą do podawania napięcia na przełączniki (żarówki) świateł mijania/drogowych. PZ to odseparowane wyjścia podające napięcie na światła pozycyjne lewe i prawe. Wyjścia SD są wyjściami dodatkowymi i służą do zasilania dodatkowych źródeł światła niezbędnych w czasie jazdy (tablica przyrządów, tablice rejestracyjne, itp.) Wyjść oznaczonych identycznie można używać zamiennie lub też można je połączyć w jedno wyjście o podwójnej obciążalności (np. MD+MD lub PZ+PZ lub SD+SD).